

## Deumidificatore per piscina WDH-SE60 / WDH-SE96



Gentile cliente,

Avete scelto un prodotto di alta qualità. Ecco alcuni consigli che vi aiuteranno a godervi questo prodotto:

### In caso di problemi:

Ci auguriamo che l'apparecchio soddisfi le vostre aspettative! Se, nonostante la massima cura, dovessero esserci dei motivi di reclamo, non esitate a contattarci, perché la vostra soddisfazione è molto importante per noi e vorremmo chiarire eventuali malintesi.

### Attenzione



:

- Prima dell'installazione, dell'uso e della manutenzione, leggere i seguenti suggerimenti.
- L'installazione, la rimozione e la manutenzione devono essere eseguite da specialisti in conformità alle istruzioni.
- La prova di tenuta del gas deve essere effettuata prima e dopo l'installazione.



**ATTENZIONE!**

*Materiale infiammabile*

*Leggere attentamente le istruzioni per l'uso!*

## 1. Utilizzo

- Il dispositivo deve essere installato o rimosso da professionisti ed è vietato smontarlo e reinstallarlo senza autorizzazione.
- Non collocare ostacoli davanti all'ingresso e all'uscita dell'aria del deumidificatore.

## 2. Installazione

- Questo prodotto deve essere tenuto lontano da qualsiasi fonte di incendio.

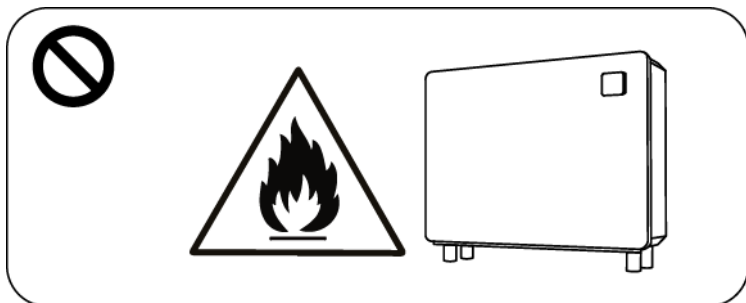

- Il luogo di installazione deve essere ben ventilato.

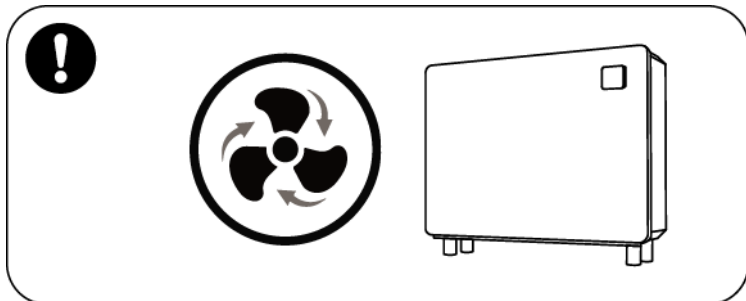

- Completare il vuoto prima di saldare, la saldatura sul campo non è consentita, la saldatura può essere effettuata solo da personale professionale in un centro di manutenzione professionale.

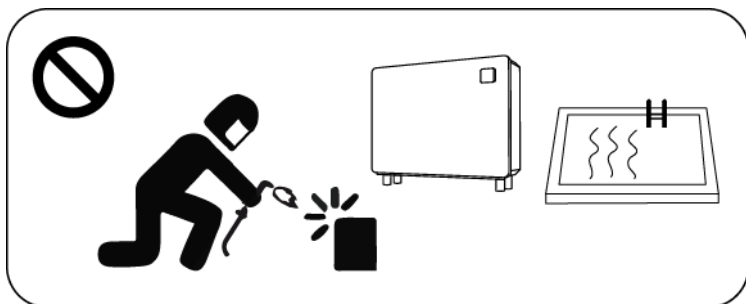

- d. L'installazione deve essere interrotta in caso di perdite di gas R32 e l'apparecchio deve essere restituito a un centro di manutenzione professionale.

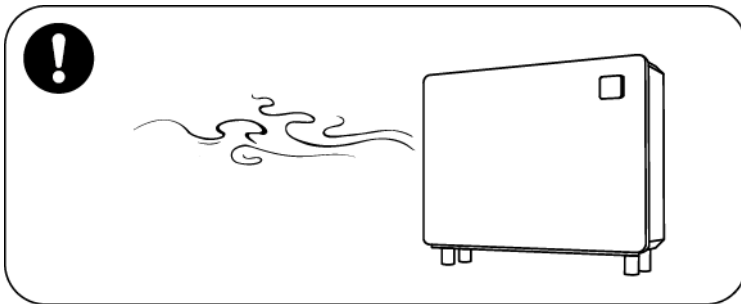

### 3. Trasporto e stoccaggio

- a. Non è consentita la sigillatura durante il trasporto.
- b. Il trasporto di merci a velocità costante è necessario per evitare accelerazioni o frenate improvvise e quindi ridurre la collisione delle merci.
- c. L'unità deve essere lontana da qualsiasi fonte di incendio.
- d. L'area di stoccaggio deve essere luminosa, ampia, aperta e ben ventilata; è necessario un sistema di ventilazione.

### 4. Istruzioni per la manutenzione

- a. Se è necessaria la manutenzione o la rottamazione, rivolgersi a un centro di assistenza autorizzato nelle vicinanze.
- b. Requisiti di qualificazione: tutti gli operatori che smaltiscono il gas refrigerante devono essere qualificati da una certificazione valida rilasciata da un'agenzia professionale.
- c. Per la manutenzione o il riempimento con gas refrigerante R32, attenersi scrupolosamente alle istruzioni del produttore. Consultare il manuale di assistenza tecnica.

## 1. Informazioni generali

### 1.1. Denominazione delle parti

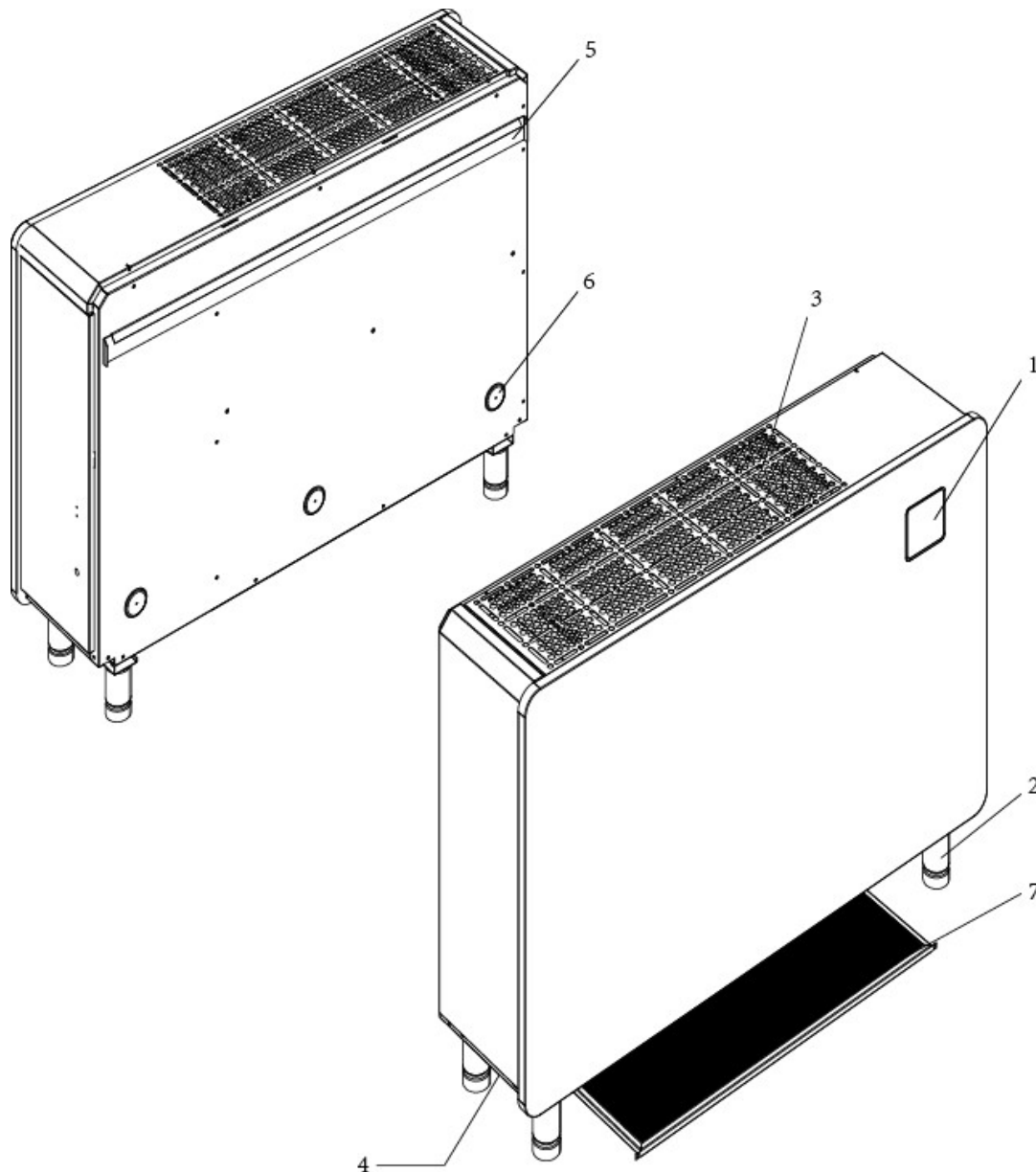

No.	Designazione	
1	Controllore	
2	Stand	
3	Uscita aria	
4	Ingresso aria (lato inferiore)	
5	Staffa a parete	
6	Tappezzeria	
7	Filtro e portafiltro	

## 1.2. Elenco delle parti di ricambio

3x imbottitura per il montaggio a parete, 4x piedini, 1x tubo di scarico (2m), 1x staffa, istruzioni per l'uso

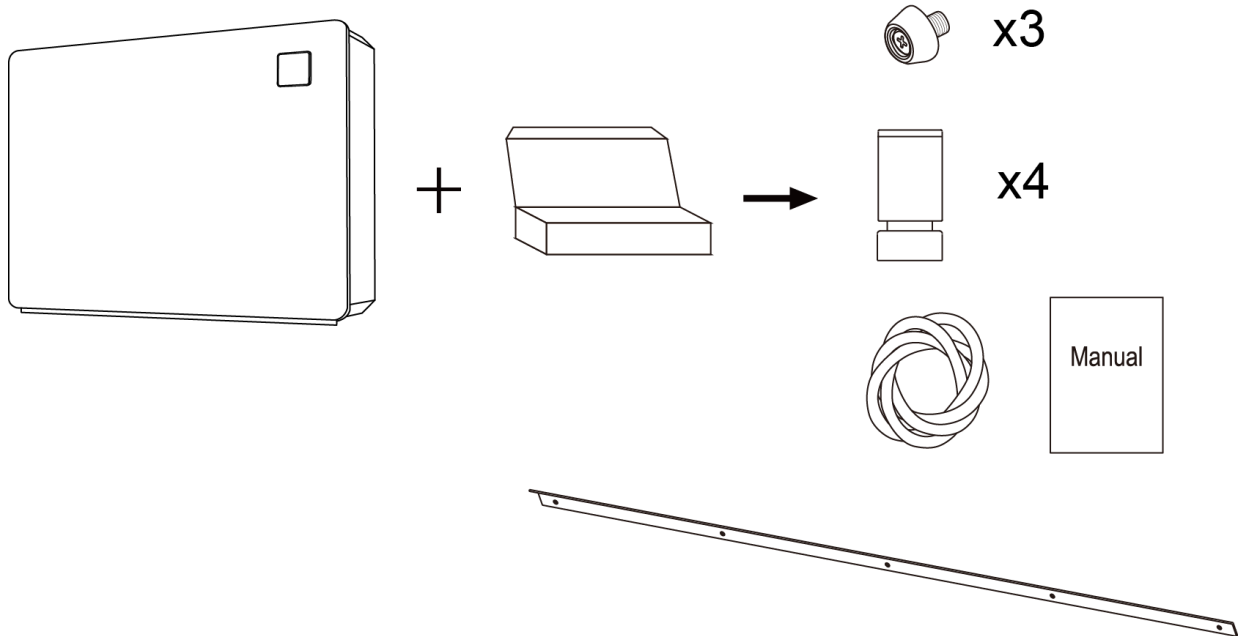

## 1.3. Dimensioni

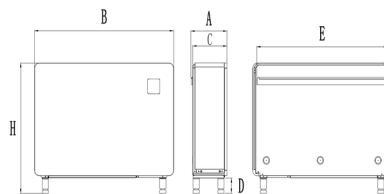









Dimension / Modello	A	B	C	D	E	H
WDH-SE60	291	850	276	100	784	870
WDH-SE96	291	1120	276	100	1054	870





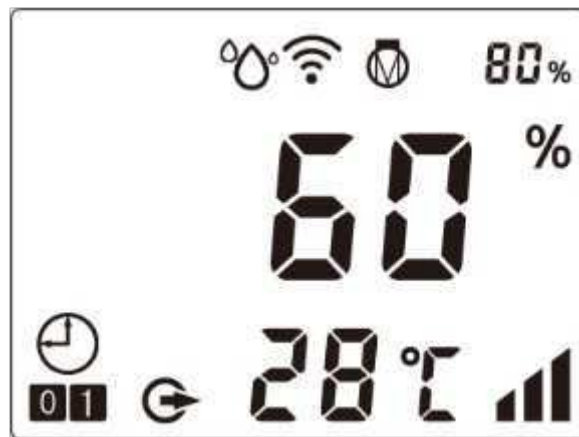

## Operazione

### 2.1. Istruzioni per la centralina



SIMBOLO	DETERMINAZIONE	FUNZIONE
	ON/OFF	Premere per attivare e disattivare il deumidificatore
	Modalità	<p>Per un deumidificatore con una funzione di deumidificazione pura, premere  per selezionare la modalità Smart  / Silence </p> <p>Per i deumidificatori con funzione di deumidificazione e riscaldamento (deumidificatori con riscaldamento elettrico opzionale), premere il pulsante  per 3 secondi per selezionare la modalità:</p> <ul style="list-style-type: none"> <li>- Riscaldamento</li> <li>- Deumidificazione</li> <li>- Riscaldamento + deumidificazione</li> </ul>
	Interruttore temporizzatore	Premere per impostare l'ora di accensione e spegnimento  .
	Su e giù	Impostare il valore dei parametri desiderati.



	Modalità deumidificatore
	Percentuale della capacità del compressore
	Connessione Wi-Fi
	Temperatura dell'aria
	Umidità dell'aria
	Modalità
	Timer

## 1. Accensione del dispositivo

Quando il dispositivo è acceso, premere un pulsante qualsiasi per accendere il pannello di controllo. Se il dispositivo è

spento, premere  per accendere il pannello di controllo.

## 2. Pulsante di modalità

### (1) Solo funzione di deumidificazione:

Premere  una volta, per attivare la modalità intelligente  o la modalità silenziosa . La modalità intelligente  è quella predefinita.

*Modalità intelligente: il compressore funziona in percentuale tra il 100%~20%.*

*Modalità Silenzio: il compressore funziona in percentuale tra l'80%~20%.*



### NOTA IMPORTANTE

*La funzione di riscaldamento non è disponibile di serie. Se si desidera la funzione di riscaldamento come funzionalità aggiuntiva, è possibile acquistarla separatamente come pezzo di ricambio. Se lo desiderate, contattateci.*

*Nota bene: l'elemento riscaldante funge da riscaldamento supplementare ausiliario per aumentare l'efficienza della deumidificazione. Non è concepito come sistema di riscaldamento autonomo e non può sostituire una fonte di riscaldamento primaria per riscaldare l'intero locale.*

### (2) Sia la funzione di deumidificazione che quella di riscaldamento:



Premere il tasto  per 3 secondi:  o  o  +  lampeggiano. Prima che smetta di lampeggiare, premere ripetutamente  fino a raggiungere l'impostazione desiderata:

- Riscaldamento 
- Deumidificare 
- Riscaldamento + deumidificazione  + 

Premere  una volta, per attivare la modalità intelligente  o la modalità silenziosa . La modalità intelligente  è quella predefinita.

## 3. Impostazione di umidità e temperatura

### (1) Solo funzione di deumidificazione:

- Premere  o  per impostare l'umidità. L'intervallo di impostazione dell'umidità è 30-95%. L'impostazione predefinita è 70%.

(2) Sia la funzione di deumidificazione che quella di riscaldamento:

In modalità deumidificazione, premere ▲ o ▼ per impostare l'umidità. L'intervallo di impostazione dell'umidità è 30-95%. L'impostazione predefinita è 70%.

In modalità riscaldamento, premere ▲ o ▼ per impostare la temperatura. L'intervallo di impostazione della temperatura è 18~35°C. L'impostazione predefinita è 26°C.

In modalità riscaldamento e deumidificazione, premere il pulsante ▲ , il livello di umidità attualmente impostato

viene visualizzato lampeggiante. Premere quindi ▲ ▼ per impostare il livello di umidità desiderato.

La conferma e la memorizzazione avvengono automaticamente se dopo 5 secondi non viene effettuata alcuna nuova

immissione. Premere ▼ , la temperatura attuale lampeggia sul display. Premere ▲ ▼ per impostare la temperatura desiderata. La conferma automatica e la memorizzazione avvengono se non viene effettuata una nuova immissione dopo 5 secondi.

#### 4. Funzione di riscaldamento

Il simbolo  viene visualizzato sullo schermo quando il riscaldamento elettrico è acceso. In modalità riscaldamento + deumidificazione, il riscaldatore elettrico funziona al 100% della potenza di uscita quando la frequenza di funzionamento del compressore è inferiore al 50%; quando la frequenza di funzionamento del compressore è superiore al 50%, il riscaldatore elettrico funziona al 70% circa della potenza di uscita.



(Nota: se la temperatura di uscita è  $\geq 65^{\circ}\text{C}$ , entra in funzione il sistema di protezione contro il surriscaldamento dell'uscita dell'aria e si arresta (il compressore e il riscaldatore elettrico vengono arrestati). Se la temperatura di uscita è  $\leq 50^{\circ}\text{C}$ , la protezione viene annullata e viene ripristinato il normale funzionamento).



#### 5. Impostazione del timer



Il timer è un'impostazione di conto alla rovescia e non può essere ripetuto ogni giorno. Se, ad esempio, viene impostato 12:30 e viene visualizzato "Timer ON", significa che il deumidificatore si avvierà automaticamente dopo 12 ore e 30 minuti di conto alla rovescia. Se si vuole ripetere l'operazione, è necessario impostare nuovamente il timer.



(1) Impostazione del timer su ON:

Quando il deumidificatore è acceso o spento, premere il tasto  per entrare nell'impostazione del timer; nel

frattempo, il simbolo  e il tasto  lampeggiano per entrare nell'impostazione del timer ON. Premere i pulsanti

 e  per modificare l'impostazione delle ore per il timer ON, quindi premere  per impostare i minuti. È

possibile modificare l'impostazione dei minuti premendo i pulsanti  o . Infine, premete tre volte il pulsante e



  continuerà a illuminarsi. L'impostazione del timer ON è ora completa.

(Se non si preme  o  per impostare l'ora, l'impostazione del timer fallisce e viene annullata automaticamente).



(2) Impostazione del timer su OFF:

Quando il deumidificatore è acceso o spento, premere il pulsante  per attivare l'impostazione del timer; nel

frattempo, il simbolo  e il pulsante  lampeggiano. Premere due volte  per entrare nell'impostazione del timer

OFF, il simbolo  lampeggia, è possibile impostare le ore premendo i pulsanti  e , poi premere nuovamente



il pulsante , quindi impostare i minuti premendo  o . A questo punto premere il pulsante , il simbolo



 continuerà a illuminarsi. L'impostazione del timer OFF è completata. (Se non si preme  o  per impostare

l'ora, l'impostazione dell'ora è fallita e verrà annullata automaticamente).



(3) Impostazione del timer su ON e OFF:

Quando il deumidificatore è acceso o spento, premere il pulsante  per attivare l'impostazione del timer; nel

frattempo, il simbolo  e il pulsante  lampeggiano per attivare l'impostazione del timer. Premere i tasti  e

 per modificare l'impostazione dell'ora del timer su ON e poi premere . È possibile modificare l'impostazione

dei minuti premendo  o . Premere quindi il tasto  per attivare lo spegnimento del timer, il tasto 

lampeggia. È possibile modificare l'impostazione delle ore premendo  e . Premere nuovamente il tasto 

per confermare lo stato. I simboli  e  sono sempre accesi.

(4) Metodo per annullare la funzione timer:





Premere il pulsante  per attivare l'impostazione del timer. Dopo aver impostato il timer su ON o su OFF, è possibile

premere direttamente il tasto  senza regolare il tempo di impostazione per annullare l'impostazione della funzione

timer.





## 6. Applicazione avanzata (solo per tecnici professionisti)

### 6.1. Controllo dello stato in corso





- (1)  Premere per 5 secondi per accedere alla modalità "Controllo dello stato di funzionamento". Sullo schermo vengono visualizzati alternativamente il punto di stato "C0" e il valore corrispondente.
- (2) Controllare tutti i punti di stato e i valori corrispondenti con  e , premere  per uscire dalla modalità "Controllo stato in corso".

Simbolo	Significato	Unità
C0	Temperatura dell'aria di aspirazione	°C
C1	Temperatura dell'aria in uscita	°C
C2	Umidità relativa	°C
C3	Temperatura di scarico	°C
C4	Temperatura della batteria di evaporazione	°C
C5	Temperatura di ritorno del gas	°C
C6	Temperatura della piastra di raffreddamento	°C
C8	Apertura EEV	P
C9	Velocità della ventola DC	r/min

### 6.2. Verifica dei parametri

- (1) Premere  e  per 5 secondi per accedere allo stato "Controllo parametri". Sullo schermo vengono visualizzati il codice del parametro "P0" e il valore del parametro "0" o "1", ad esempio "P0 0" o "P0 1".
- (2) Nello stato "Controllo parametri", premere  o  per controllare i parametri.

### 6.3. Modifica dei parametri

Nello stato "Controllo parametri", premere  per accedere alla modalità "Modifica parametri", premere  o  per modificare i valori, quindi premere  per confermare e uscire dalla modalità "Modifica parametri". Premere  per uscire dallo stato "Controllo parametri".

## 6.4 Modifica dell'unità di temperatura

Metodo 1: Premere ▲ e ▼ contemporaneamente sull'apparecchio per circa 5 secondi fino a quando l'unità di temperatura è cambiata.

Metodo 2: Se l'apparecchio è collegato al Wi-Fi, è possibile modificare l'unità di misura nell'app cliccando sul simbolo accanto alla temperatura interna.

## 6.4. Elenco di tutti i parametri

No.	Significato	Gamma di valori	Personalizzabile nelle seguenti fasi
P0	Funzione di riscaldamento	0 - no / 1 - sì	1
P1	Modalità di funzionamento del ventilatore	0: Raggiungimento della temperatura/umidità: Riduzione a bassa velocità 1: Temperatura/umidità raggiunta: Disattivare il ventilatore	1
P2	Tempo di funzionamento del compressore prima dello sbrinamento	20 ~ 90min	1 min.
P3	Temperatura di avvio dello sbrinamento	-10 ~ 10°C	1°C
P4	Tempo di funzionamento dello sbrinamento	1 ~ 12min	1 min.
P5	Fine sbrinamento Temperatura	0 ~ 30°C	1°C
P6	Equalizzazione dell'umidità	-5% ~ 5%	1 %
P10	Controllo della velocità del compressore	0: Automatico 1: Manuale	1
P11	Impostazione della velocità del compressore	15 ~ 110Hz	1 Hz
P12	Valvola di espansione elettronica Livello di surriscaldamento	-10 ~ 20°C	1
P13	Valvola di espansione elettronica manuale/automatica	0: Automatico 1: Manuale	1
P14	Regolazione elettronica dell'apertura della valvola di espansione	50 ~ 240	2 P
P15	Disattivare la funzione di memoria	0 - no / 1 - sì	1

## SPECIFICHE TECNICHE

Modello	WDH-SE60	WDH-SE96	WDH-SE120
Superficie della piscina consigliata (m <sup>2</sup> ) *	≤25	≤40	≤50
Dimensioni consigliate della stanza (m <sup>2</sup> ) *	60~120	90~180	120~240
Temperatura di esercizio dell'aria (°C)	10~38		
Capacità (l/h) (aria 30°C, UR 80%) *	2.5	4.0	5.0
DER (l/h.kW) (aria 30°C, UR 80%) *	4.00~3.40	4.53~4.05	4.50~3.68
Capacità (l/h) (aria 30°C, RH 70%) *	2.1	3.3	4.2
DER (l/h.kW) (aria 30°C, UR 70%) *	3.34~3.00	4.00~3.50	3.86~3.25
Capacità (l/h) (aria 30°C, UR 60%) *	1.7	2.6	3.4
DER (l/h.kW) (aria 30°C, UR 60%) *	2.65~2.45	3.2~2.9	3.1~2.7
Riscaldamento elettrico - <b>opzionale</b> - (kW)	1.3	2.1	2.1
Potenza nominale (kW) (aria 30°C, RH 80%) *	0.13~0.73	0.17~0.99	0.22~1.36
Corrente nominale (A) (aria 30°C, RH 80%) *	0.57~3.17	0.74~4.30	0.96~5.91
Alimentazione	230V/1Ph/50Hz		
Pressione sonora a 1 m dB(A)	38.3~45.6	40.3~45.8	39.9~46.4
Portata d'aria (m <sup>3</sup> /h)	600	1000	1200
Dimensioni nette (mm)	850×291×770	1120×291×770	1220×291×770
Peso netto	53	68	72

*La temperatura di questi prodotti può funzionare normalmente solo nell'intervallo 10 °C - 38 °C. Se supera questo intervallo, le prestazioni non sono garantite. Se supera questo intervallo, le prestazioni non sono garantite; si prega di notare che i parametri di prestazione del deumidificatore sono diversi a seconda delle condizioni di lavoro.*

*A causa dei miglioramenti tecnici del prodotto, i relativi parametri saranno modificati gradualmente e senza preavviso. Per ulteriori dettagli, consultare la targhetta identificativa.*

## 1. Installazione e manutenzione

 Questo prodotto deve essere installato da un team di professionisti. Gli utenti non sono qualificati per eseguire l'installazione da soli, in quanto il deumidificatore potrebbe essere danneggiato e la sicurezza degli utenti potrebbe essere messa a repentaglio.

### 1.1. Note prima dell'installazione e utilizzo

Il prodotto viene utilizzato per la deumidificazione, ad esempio delle piscine, e deve garantire una sufficiente circolazione dell'aria, altrimenti la funzione di deumidificazione è inefficace o ha un effetto limitato.

Quando si ripone o si sposta l'imballaggio, l'apparecchio deve essere in posizione verticale.

L'apparecchio è un prodotto di deumidificazione generale che non deve **MAI** essere utilizzato per altri gas infiammabili e torbidi.

Impostate la temperatura e l'umidità di conseguenza per mantenere un ambiente confortevole.

Non collocare oggetti che ostruiscano il flusso d'aria vicino all'ingresso o all'uscita dell'aria, in quanto ciò riduce l'efficacia dell'apparecchio e può addirittura provocarne l'arresto.

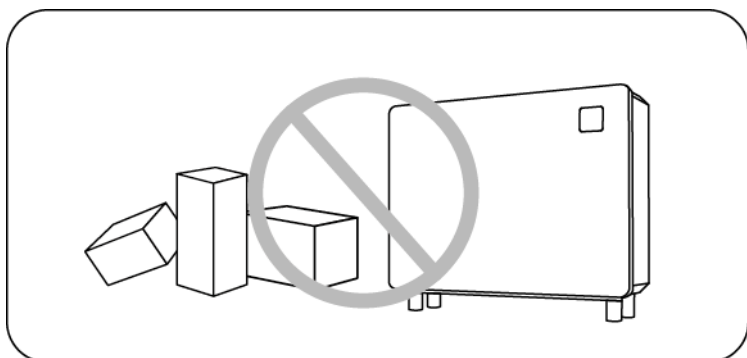

Non inserire le mani o altri oggetti, ad esempio bastoni, nell'ingresso e nell'uscita dell'aria del deumidificatore e non modificarne l'aspetto. In caso contrario, la ruota del vento che gira ad alta velocità potrebbe causare lesioni.

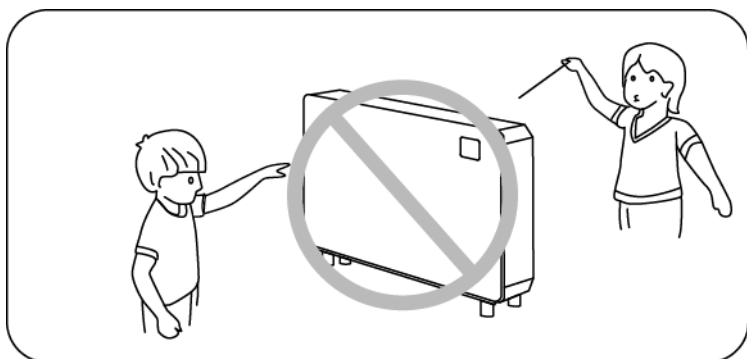

È severamente vietato utilizzare o conservare gas o liquidi infiammabili come lacca per capelli, vernice, benzina, ecc. nelle vicinanze del deumidificatore, poiché ciò potrebbe causare un incendio.

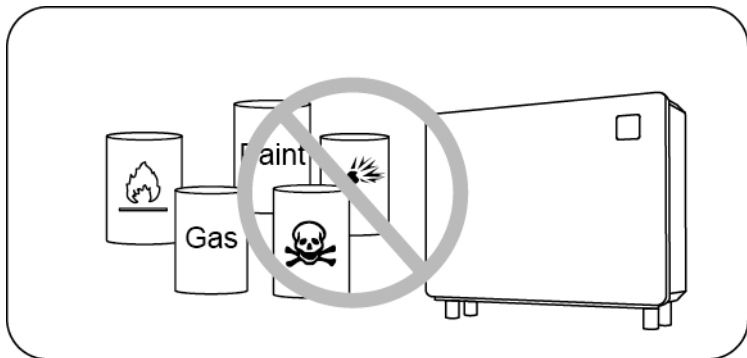

Se si rilevano condizioni anomale come rumori anomali, odori, fumo, perdite, ecc. è necessario scollegare immediatamente l'alimentazione e contattare il rivenditore locale. Non riparare l'apparecchio da soli.

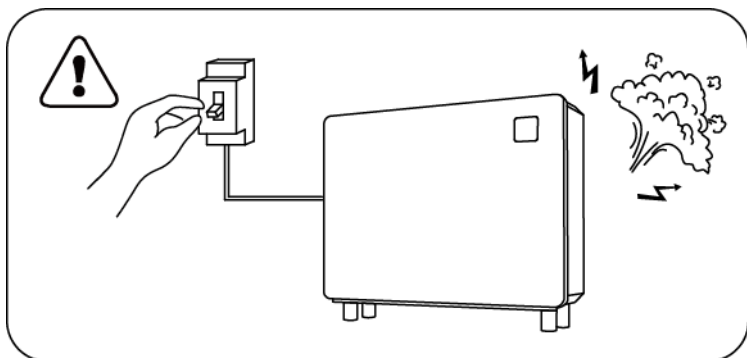

L'interruttore principale deve essere collocato in una posizione non raggiungibile dai bambini, per evitare che questi ultimi possano correre pericoli.

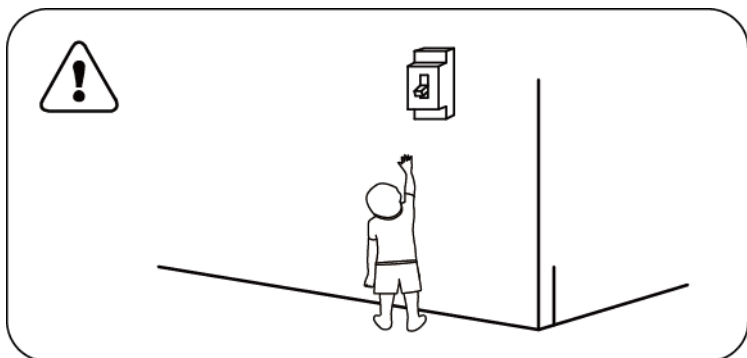

Spegnere l'interruttore principale durante i temporali, altrimenti i fulmini potrebbero danneggiare l'apparecchio.

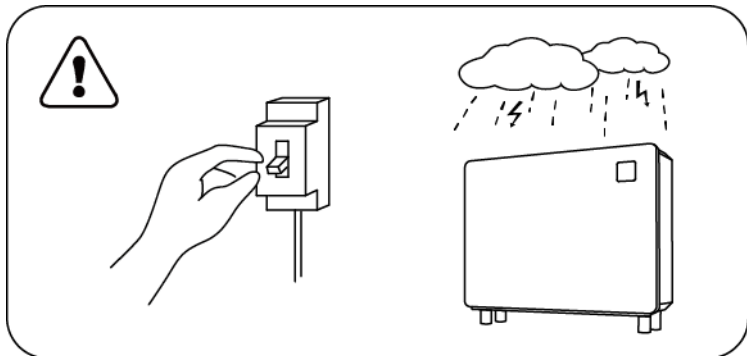

L'apparecchio non deve essere pulito direttamente con acqua.

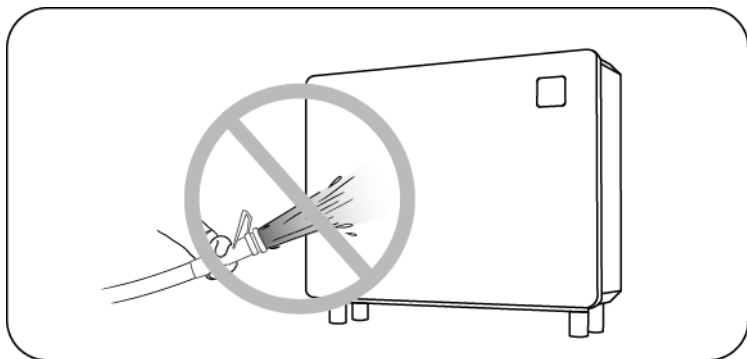

Non utilizzare per scopi speciali, come la conservazione di opere d'arte o materiali accademici (altrimenti la qualità della conservazione potrebbe essere compromessa).

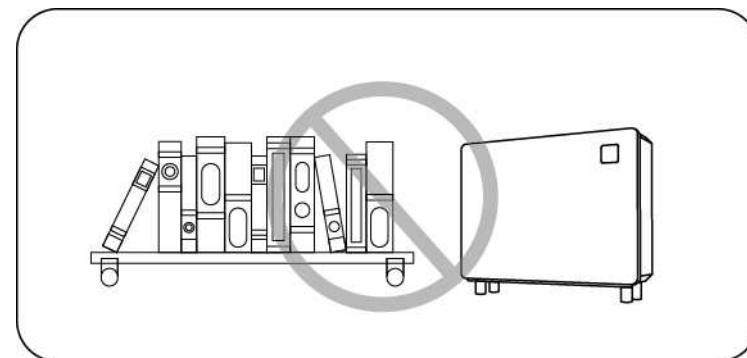

## 1.2. Istruzione



Questo prodotto deve essere installato in un'area ben ventilata.

Ambient - Floor Standing

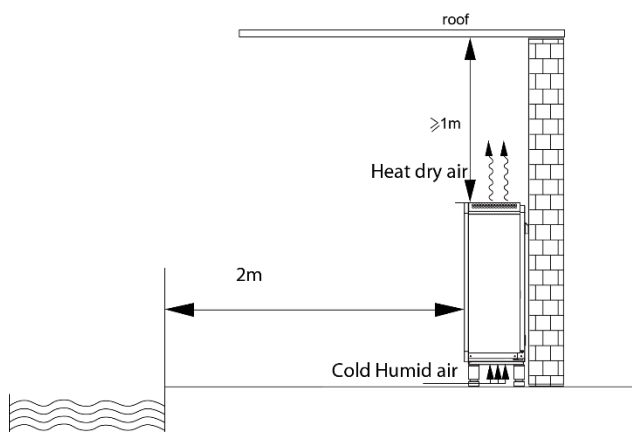

Ambient\_Wall Mounted

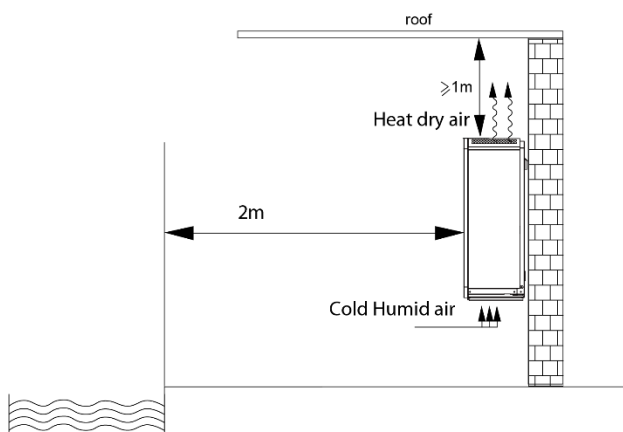

### Installazione

- Il deumidificatore può essere collocato a pavimento o a parete.
- Per l'installazione a parete, assicurarsi che la staffa sia fissata con viti di estrazione M6. La base in calcestruzzo della parete scelta deve essere solida e stabile e la staffa deve essere sufficientemente robusta e antiruggine.
- Assicurarsi di mantenere una distanza minima di 200 cm tra il deumidificatore e la piscina. Non collocare oggetti che blocchino il flusso d'aria vicino all'ingresso o all'uscita dell'aria. Non collocare ostacoli a meno di 100 cm dall'uscita dell'aria. In caso contrario, l'efficienza della deumidificazione si ridurrà o il sistema si bloccherà.
- Quando il deumidificatore è in funzione, la condensa viene scaricata dal pannello di base. Inserire saldamente il set di scarico nell'apertura di scarico del pannello di base e collegare il tubo di scarico per scaricare facilmente l'acqua di condensa.

### Fasi di installazione dei piedini per il posizionamento sul pavimento:

- Allineare il piedino con l'apertura di montaggio dell'alloggiamento del deumidificatore e avvitarlo in senso orario (l'apparecchio non deve essere girato durante l'installazione!).

A: Cavo di rete - B: Raccordo di scarico (collegato alle tubature di scarico)

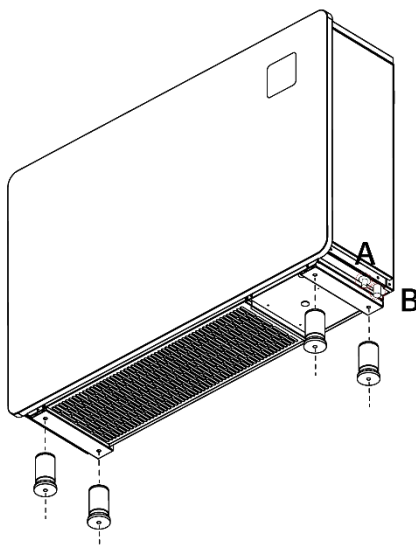

- Collegare il tubo di scarico e collegare il cavo di alimentazione secondo lo schema elettrico.

Fasi di installazione a parete:

- Fissare la staffa alla parete corrispondente fissando cinque viti estraibili da  $\phi 6$  mm ai fori della staffa a parete.

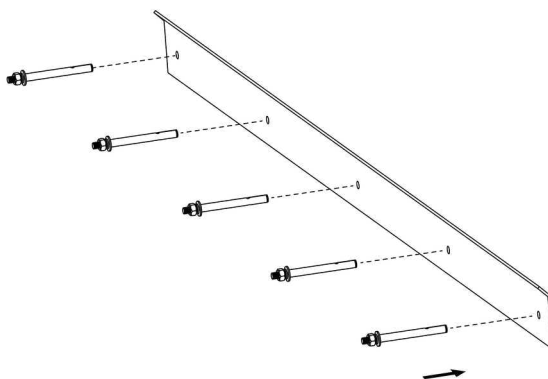

- Posizionare l'imbottitura per il montaggio a parete sul retro dell'apparecchio.

- Appendere la barra di sospensione alla staffa sul retro dell'apparecchio.

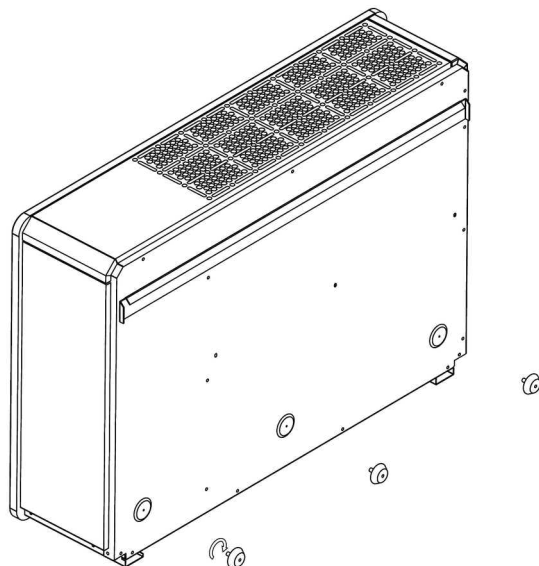

- Cuelgue la barra de suspensión en el soporte de la parte posterior del aparato.

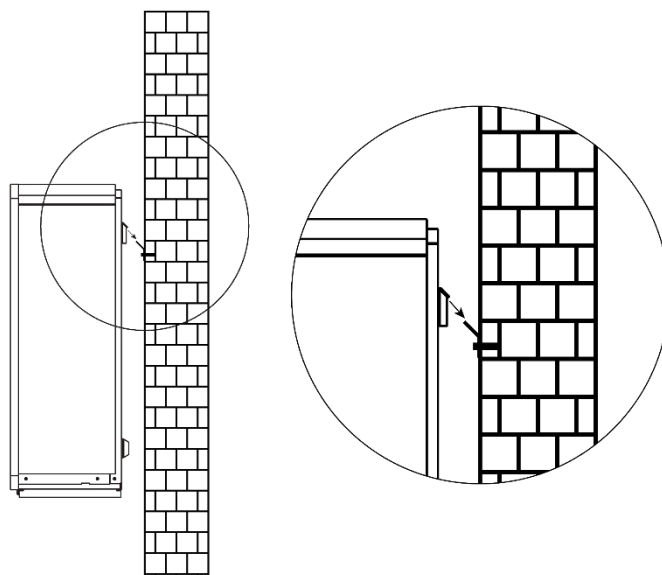

- Posizionare quindi il dispositivo con cautela fino a quando l'imbottitura sul retro del dispositivo si trova contro la parete.

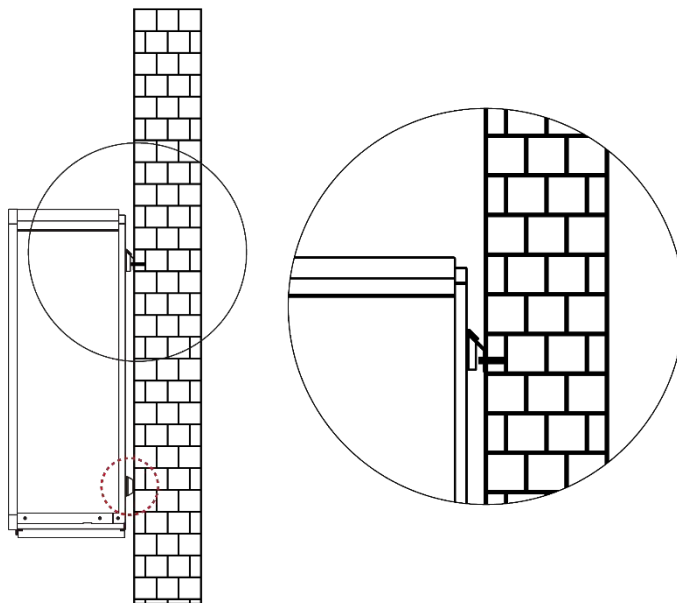

- Collegare il tubo di scarico e il cavo di alimentazione secondo lo schema elettrico.

*A: Cavo di rete - B: Raccordo di scarico (collegato alle tubature di scarico)*

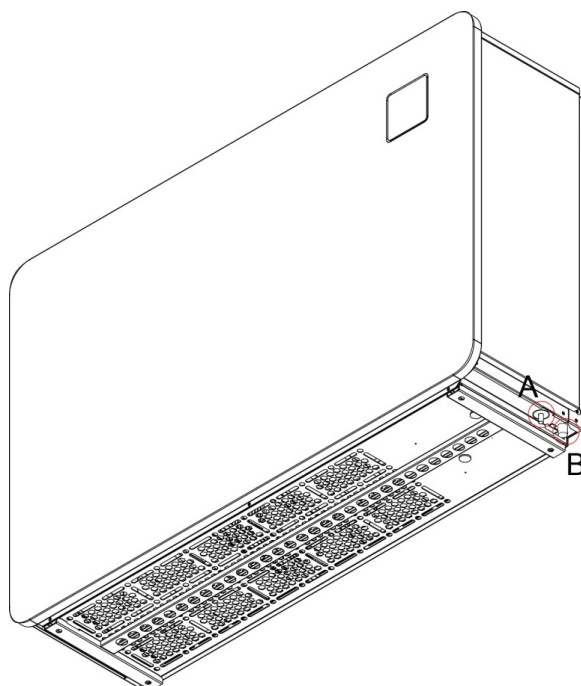

Cablaggio dell'impianto elettrico

- Collegare a un'alimentazione adeguata; la tensione deve corrispondere alla tensione nominale dei prodotti.
- Il deumidificatore deve essere ben collegato a terra.
- Il cablaggio deve essere eseguito da un tecnico professionista secondo lo schema elettrico.
- Installare i dispositivi di protezione contro le perdite (RCD con corrente di dispersione  $\leq 30$  mA) in conformità ai requisiti delle norme tecniche pertinenti per i dispositivi elettrici del paese dell'utente.
- La disposizione dei cavi di alimentazione e di segnale deve essere organizzata e non deve interferire l'una con l'altra; occorre tenere conto delle condizioni ambientali (temperatura ambiente, luce solare diretta, pioggia, tensione di rete, lunghezza dei cavi, ecc.)
- L'area della sezione trasversale del cavo può essere aumentata di conseguenza.
- L'intero cablaggio deve essere controllato con attenzione, quindi collegare l'alimentazione.
- Se si utilizza l'elettricità verde per far funzionare questo apparecchio, assicurarsi che la tensione di rete sia stabile e che il range di tensione rientri in quello specificato sull'apparecchio. Una tensione instabile o un valore di tensione al di fuori dell'intervallo specificato possono facilmente causare danni all'apparecchio.



**Schema del circuito elettrico**

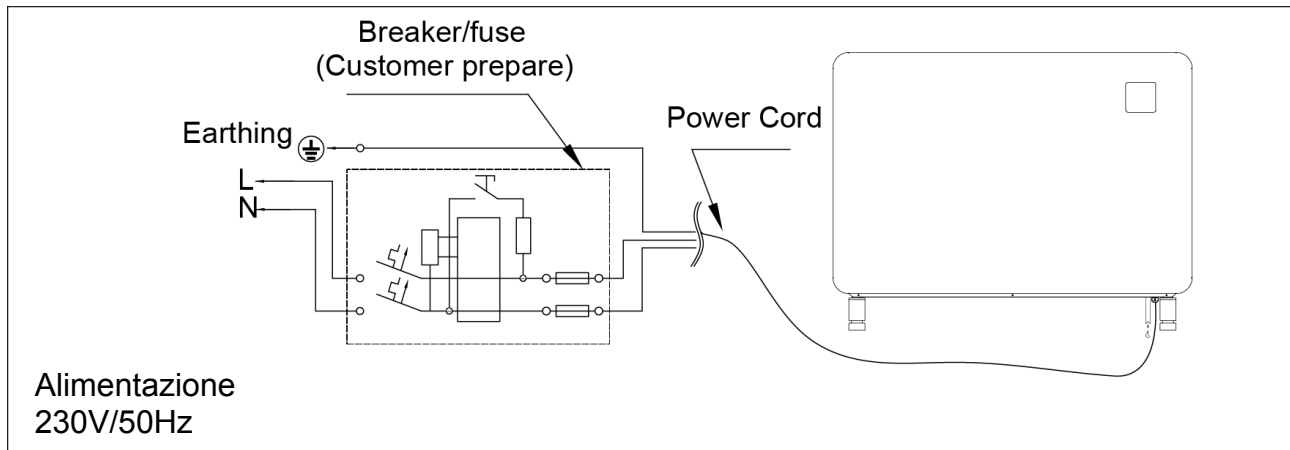

Modello		WDH-SE60	WDH-SE96	WDH-SE120
Interruttori	Corrente nominale (A)	8	10	12
	Corrente residua nominale (mA)	30	30	30
Corrente di ingresso massima (A)		6,5	8,0	9,5
Fusibile (A)		8	10	12
Cavo di rete (mm <sup>2</sup> )		3 x 4	3 x 4	3 x 4

**Nota:** I dati sopra riportati si basano su un cavo di rete  $\leq 10$ m. Se si utilizza un cavo di rete  $\geq 10$  m, il diametro del filo deve essere aumentato.

### 1.3. Commissioning

**Controllare attentamente tutti i collegamenti dei cavi prima di accendere il deumidificatore.**



#### Ispezione prima dell'uso

- Verificare che il deumidificatore sia posizionato verticalmente o orizzontalmente sul pavimento o appeso alla parete e che sia collegato a un tubo di scarico.
- Controllare il cablaggio elettrico secondo lo schema elettrico e il collegamento a terra.
- Assicurarsi che l'alimentazione principale sia collegata correttamente.
- Assicurarsi che sia impostata l'umidità appropriata.
- Verificare che non vi siano ostacoli davanti all'ingresso e all'uscita dell'aria del deumidificatore.
- Accendere il fusibile prima di accendere l'apparecchio.
- Per proteggere il deumidificatore, è dotato di una funzione di avvio ritardato. All'avvio del deumidificatore, la ventola si avvia solo dopo 3 minuti, quindi il compressore inizia a funzionare.
- Dopo l'accensione del deumidificatore, verificare se il deumidificatore emette rumori anomali".

### 1.4. Manutenzione quotidiana



**La manutenzione deve essere effettuata annualmente da uno specialista qualificato.**

- Prima dell'ispezione, scollegare l'alimentazione del deumidificatore.
- Disattivare l'alimentazione quando il dispositivo non è in uso e coprire l'alloggiamento con un panno per evitare l'ingresso di polvere.
- Pulire il deumidificatore con prodotti per la pulizia della casa o con acqua pulita, senza MAI utilizzare olio essenziale, benzina, diluente o polvere di sassofrasso.

## 2. SOLUZIONE DEI PROBLEMI PER GLI ERRORI PIÙ COMUNI

Errore	Possibile causa	Soluzione
<b>Il dispositivo non può essere acceso</b>	Nessuna potenza	Attendere che la corrente torni a scorrere
	L'interruttore di rete è spento	Accendere l'interruttore di rete
	Fusibile bruciato	Controllare il fusibile e sostituirlo se necessario
	Fusibile principale disinserito	Controllare il fusibile principale e, se necessario, riaccenderlo.
<b>Il ventilatore è in funzione, ma la potenza di riscaldamento è insufficiente</b>	Vaporizzatore bloccato	Rimuovere gli oggetti
	Uscita dell'aria bloccata	Rimuovere gli oggetti
	Ritardo di avvio di tre minuti	Attendere pazientemente
<b>Display normale, ma nessuna deumidificazione</b>	L'umidità impostata è troppo bassa	Impostare l'umidità corretta
	Ritardo di avvio di tre minuti	Attendere pazientemente
<i>Se le soluzioni sopra descritte non funzionano, contattare un installatore professionista fornendo il numero del modello e informazioni dettagliate. Non tentare di riparare l'apparecchio da soli!</i>		

**ATTENZIONE:** per evitare qualsiasi rischio, non tentare di riparare il deumidificatore da soli.

**3. CODICE DI ERRORE**

No.	Errore	Codice
1	Protezione ad alta pressione	E1
2	Protezione a bassa pressione	E2
3	Protezione da sovratensione	E5
4	Protezione contro il surriscaldamento del riscaldatore elettrico (termostato a riarmo manuale)	E7
5	Protezione dal surriscaldamento del sistema	E8
6	Protezione contro il surriscaldamento dell'uscita dell'aria	EA
7	Protezione a basse temperature	Eb
8	Guasto del controller	P0
9	Guasto del sensore della temperatura di ingresso dell'aria	P1
10	Guasto del sensore della temperatura di uscita dell'aria	P2
11	Guasto del sensore della temperatura dei fumi	P3
12	Guasto del sensore della temperatura di ritorno del gas	P5
13	Guasto del sensore di temperatura della batteria di evaporazione	P6
14	Guasto del sensore di umidità ambientale	P7
15	Guasto del sensore della piastra di raffreddamento	P8
16	Guasto del sensore di corrente	P9
17	Errore di memoria al riavvio	EV
18	Guasto del modulo di azionamento del compressore o del relativo cablaggio	F1
19	Guasto del modulo PFC	F2
20	Errore all'avvio del compressore	F3
21	Errore durante il funzionamento del compressore	F4
22	Protezione da sovratensione della scheda dell'inverter	F5
23	Protezione contro il surriscaldamento della scheda dell'inverter	F6
24	Protezione da sovratensione	F7
25	Protezione contro il surriscaldamento del radiatore	F8
26	Errore della ventola	F9
27	Protezione da sovratensione Modulo PFC	FA

## 4. IMPOSTAZIONE WIFI

### 4.1. Scaricare l'APP

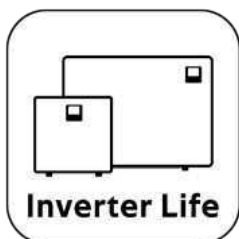

Android:

iPhone:

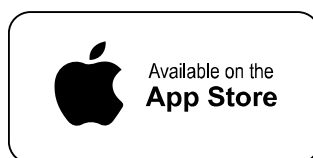

### 4.2. Registrazione del conto

a) Registrazione tramite numero di cellulare/email

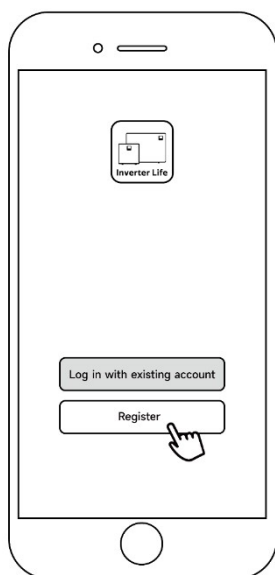

b) Registrazione tramite numero di cellulare



### 4.3. Creare una famiglia

Specificare un nome per la famiglia e selezionare la stanza in cui si trova il dispositivo.

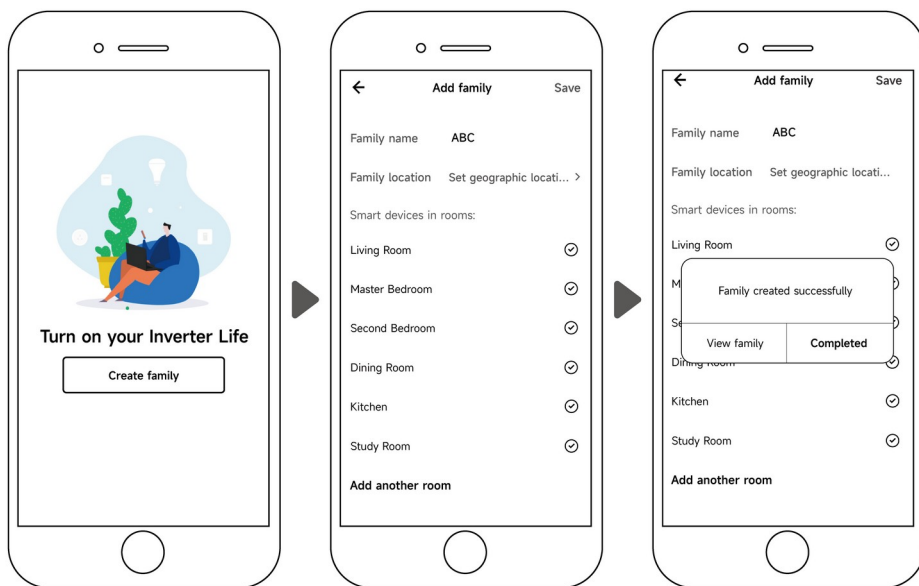

## 4.4. Tre metodi di connessione del dispositivo

Collegare prima il telefono alla rete WiFi. Nota: Assicurarsi che il router sia configurato a 2,4 GHz.



### a) Rilevamento automatico (Bluetooth)

- Assicurarsi che la funzione Bluetooth sia attivata sul telefono.
- Dopo l'accensione, toccare un pulsante qualsiasi per attivare il display, quindi tenere premuto  per 3 secondi.



lampeggia rapidamente per indicare lo stato della connessione WiFi.

- Fare clic su "Aggiungi dispositivo", attendere che l'applicazione cerchi il dispositivo e quindi fare clic su "Aggiungi".

Seguire quindi le istruzioni riportate di seguito per completare la connessione del dispositivo.

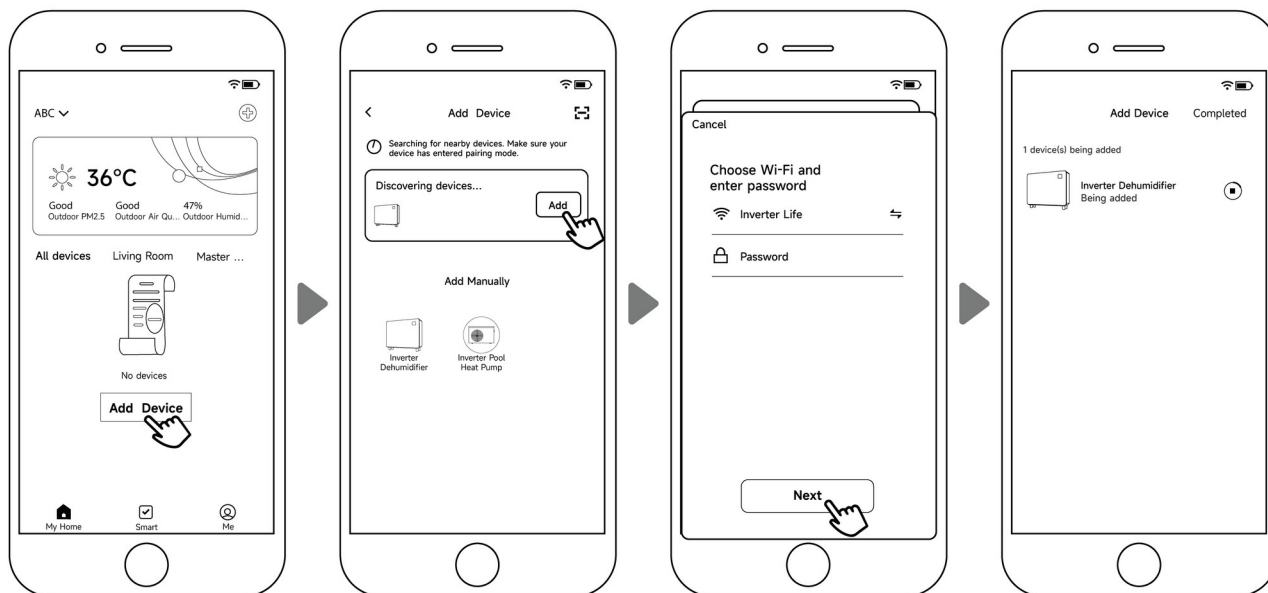

Osservazione:

- Il processo di scansione richiederà un po' di tempo; si prega di avere pazienza.
- Solo i moduli WiFi con funzioni Bluetooth possono utilizzare questo metodo.

b) Modalità EZ (Easy-Connect)

- Attivare il modulo WiFi.
- Dopo l'accensione, toccare un pulsante qualsiasi per attivare il display, quindi tenere premuto  per 3 secondi.



lampeggia rapidamente per indicare lo stato della connessione Wi-Fi.

- Fare clic su "Aggiungi dispositivo" e seguire le istruzioni riportate di seguito per completare la connessione.  verrà visualizzato sullo schermo non appena la connessione WiFi sarà riuscita.

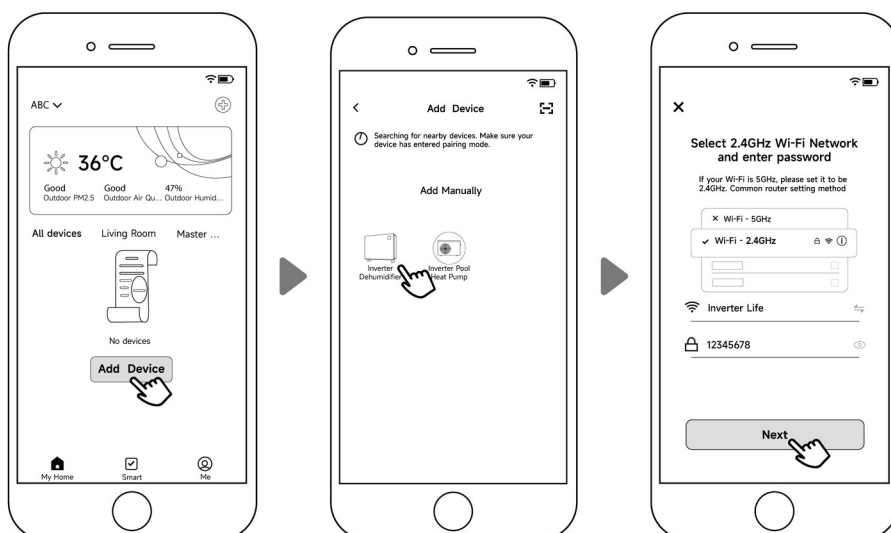

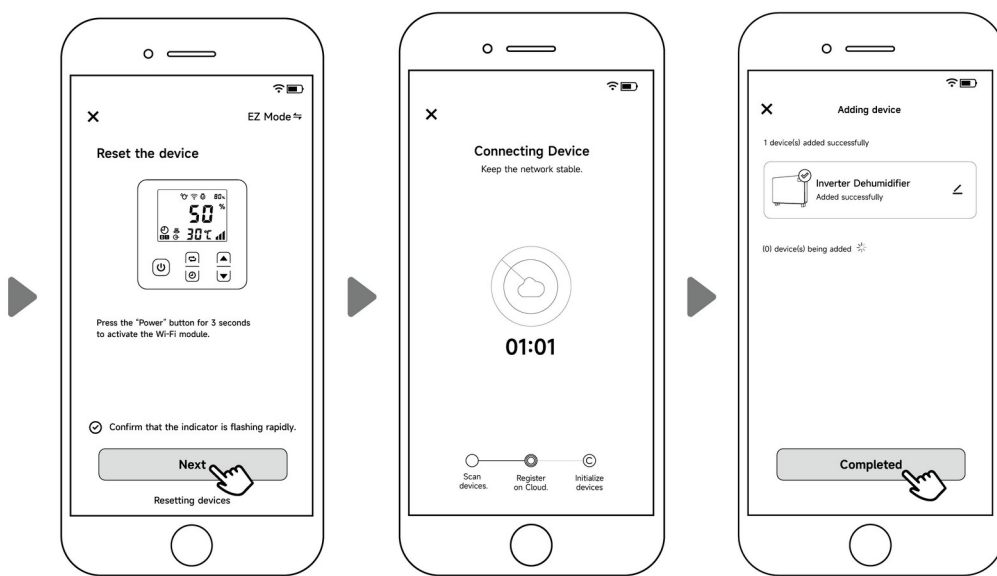

Nota: dopo aver consentito all'applicazione di determinare la posizione, può leggere automaticamente il nome del WiFi.

c) Modalità APP

- Dopo l'accensione, toccare un pulsante qualsiasi per attivare il display, quindi tenere premuto  per 10 secondi.

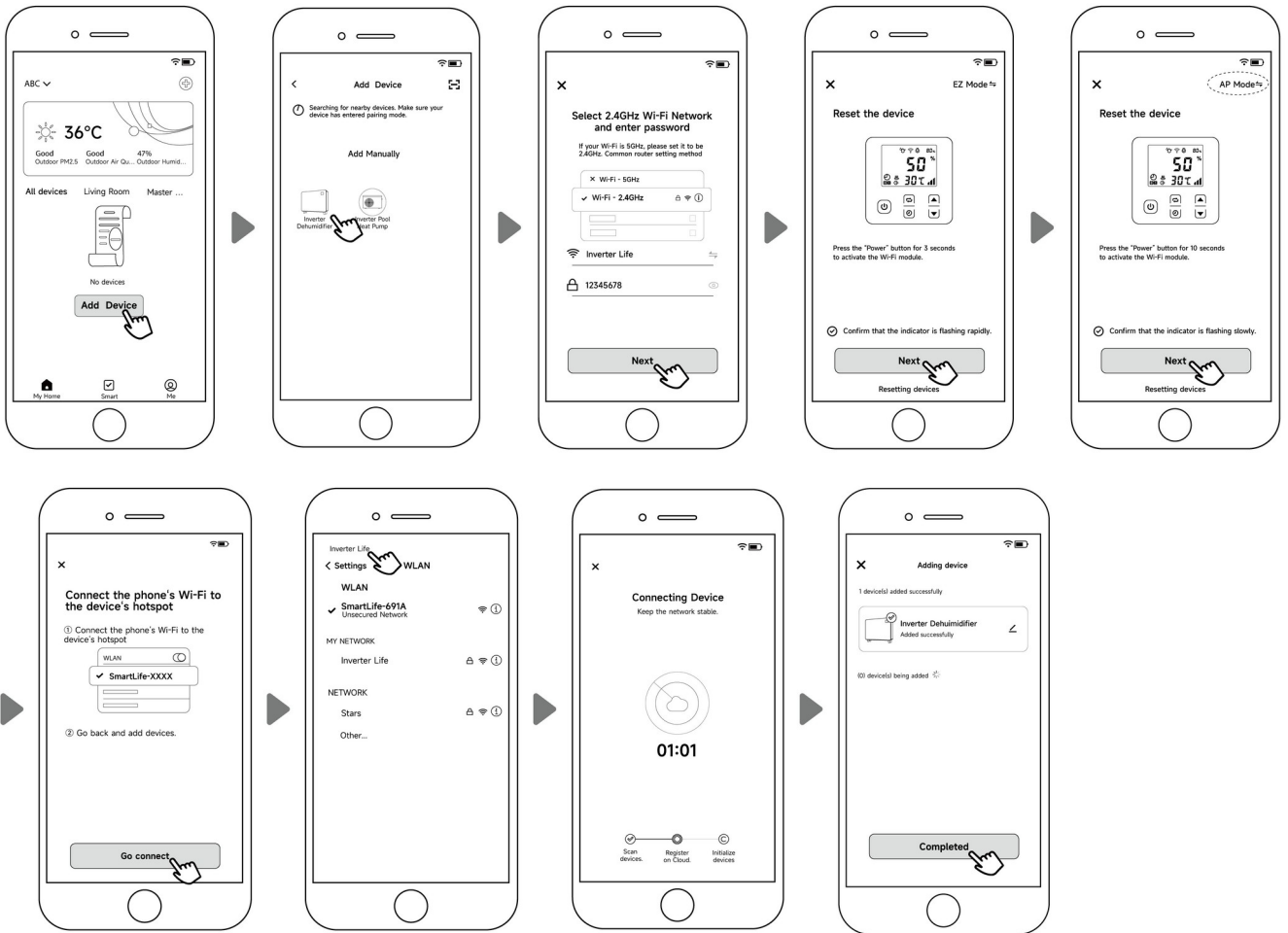

 lampeggia lentamente per indicare lo stato della connessione Wi-Fi.

- Fare clic su "Aggiungi dispositivo" e seguire le istruzioni riportate di seguito per stabilire la connessione.  verrà visualizzato sullo schermo non appena la connessione WiFi sarà riuscita.



Nota: se la connessione non viene stabilita automaticamente, fare clic su "Conferma connessione hotspot, continua".

- Se la connessione non riesce, verificare che il nome e la password della rete siano corretti e che il router, il telefono cellulare e il dispositivo siano il più vicino possibile.
- Riconnesione WiFi (se la password WiFi cambia o la configurazione di rete viene modificata):

Premere  per 10 secondi.  lampeggia lentamente per 60 secondi. Quindi  si spegne. La connessione originale è stata rimossa. Per riconnettersi, seguire la procedura descritta sopra.

#### 4.5. Istruzioni per l'uso

**Le seguenti istruzioni si applicano ai deumidificatori con riscaldatore elettrico.**

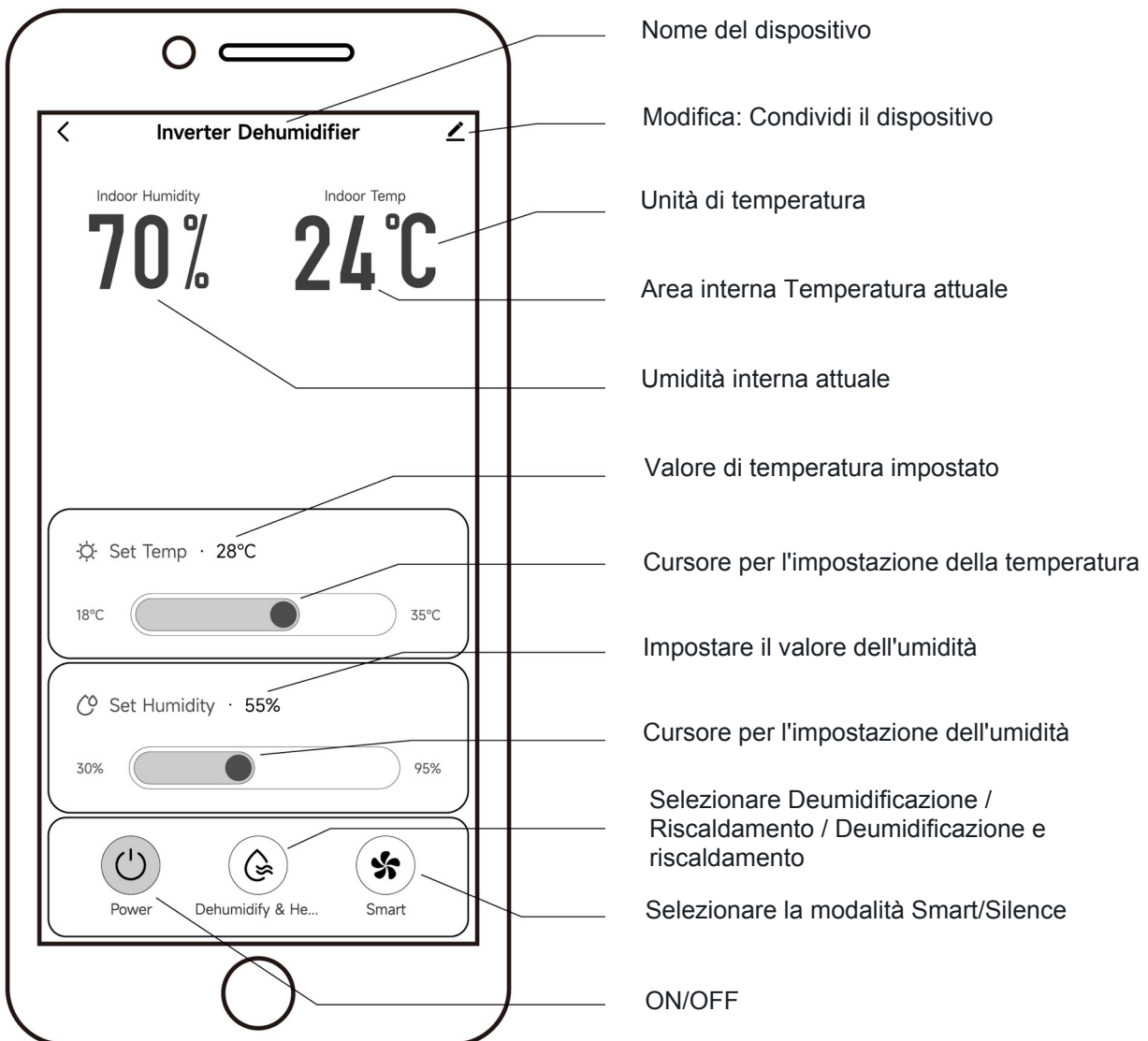

## 4.6. Condividere i dispositivi con i membri della famiglia

Dopo una connessione WiFi riuscita, anche i membri della famiglia possono controllare il dispositivo. A tal fine, è necessario che i membri della famiglia registrino l'applicazione; l'amministratore può quindi procedere come descritto di seguito (le immagini seguenti sono solo di riferimento):

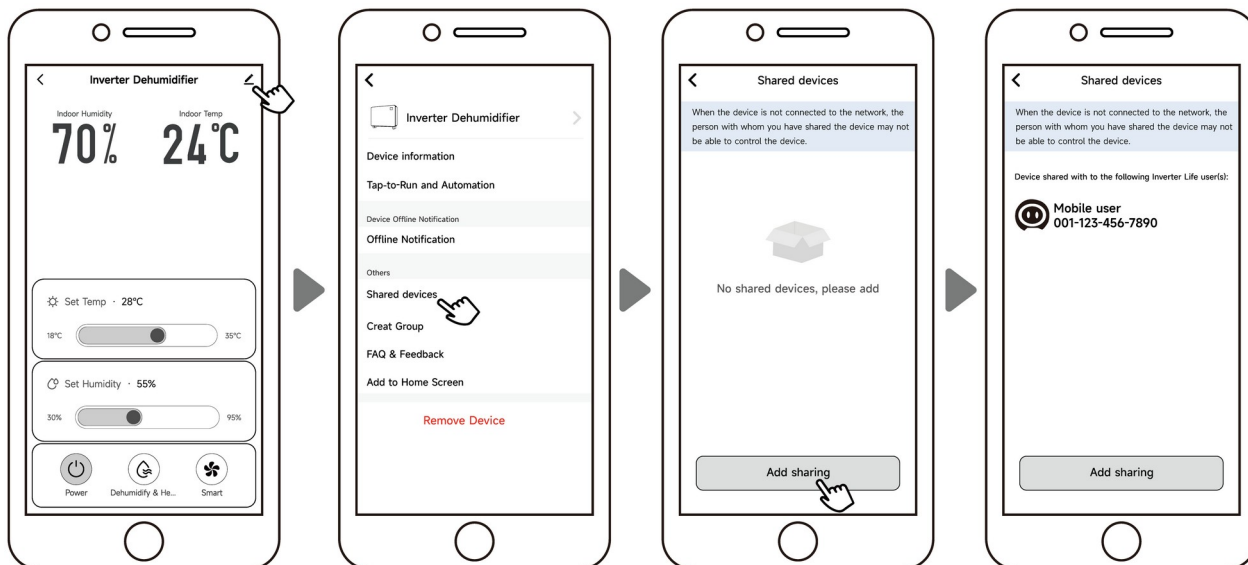

I membri della famiglia vedranno il deumidificatore non appena si collegheranno all'APP.

Note:

1. Le previsioni del tempo sono solo di riferimento.
2. L'APP può essere aggiornata senza preavviso.

## 4.7. Pulizia del filtro

Dopo un uso prolungato o continuativo del deumidificatore per piscina, è possibile che nella parte inferiore dell'apparecchio si accumulino polvere e particelle varie nel filtro. In tal caso, procedere come segue:

- Allentare le viti del supporto del filtro all'esterno, nella parte inferiore dell'apparecchio.
- Estrarre con cautela il supporto con il filtro tirandolo lateralmente.
- Rimuovere il filtro dal supporto e pulirlo delicatamente con acqua calda e un po' di sapone.
- Lasciare asciugare completamente il filtro.
- Reinserrire il filtro asciutto nel supporto e riposizionare il supporto nella sua posizione originale all'interno dell'apparecchio.
- Serrare nuovamente le viti per fissare saldamente il supporto del filtro.

## Dati tecnici:

<b>Denominazione del modello:</b>	<b>WDH-SE60</b>
<b>Capacità di deumidificazione (ottimale):</b>	60 litri/giorno
<b>Capacità massima di deumidificazione:</b>	2,5 l/ó
<b>Tensione di funzionamento:</b>	230V ~ 50Hz Ø
<b>Consumo di energia in funzionamento continuo:</b>	0,45 kW
<b>Circolazione massima dell'aria:</b>	600 m³/ó
<b>Sviluppo del rumore:</b>	38,3 - 45,6 dB (A)
<b>Banda di frequenza:</b>	2,4 GHz (WLAN) con: < 20 dBm di potenza di trasmissione
<b>Dimensioni del prodotto (H/W/D):</b>	770 x 850 x 291 cm
<b>Peso:</b>	53 kg
<b>Classe di protezione:</b>	Protezione contro brevi spruzzi d'acqua
<b>Attacco per lo scarico della condensa:</b>	Sì (tubo da 2 m incluso)
<b>Refrigerante:</b>	R32 / 500g
<b>Campo di applicazione:</b>	10°C - 38°C
<b>Adatto per ambienti fino a max.</b>	60 - 120 m²
<b>Colore:</b>	Argento
<b>La consegna comprende:</b>	Deumidificatore, istruzioni per l'uso, tubo flessibile per la condensa da 2 m, set per il montaggio a parete, spina Schuko non inclusa.

<b>Denominazione del modello:</b>	<b>WDH-SE96</b>
<b>Capacità di deumidificazione (ottimale):</b>	96 litri/giorno
<b>Capacità massima di deumidificazione:</b>	2,5 l/ó
<b>Tensione di funzionamento:</b>	230V ~ 50Hz Ø
<b>Consumo di energia in funzionamento continuo:</b>	0,6 kW
<b>Circolazione massima dell'aria:</b>	1.000 m³/ó
<b>Sviluppo del rumore:</b>	40,3 - 45,8 dB (A)
<b>Banda di frequenza:</b>	2,4 GHz (WLAN) con: < 20 dBm di potenza di trasmissione
<b>Dimensioni del prodotto (H/W/D):</b>	770 x 1120 x 291 cm
<b>Peso:</b>	68 kg
<b>Classe di protezione:</b>	Protezione contro brevi spruzzi d'acqua
<b>Attacco per lo scarico della condensa:</b>	Sì (tubo da 2 m incluso)
<b>Refrigerante:</b>	R32 / 750g
<b>Campo di applicazione:</b>	10°C - 38°C
<b>Adatto per stanze fino a max.</b>	90 - 180 m²
<b>Colore:</b>	Argento
<b>La consegna comprende:</b>	Deumidificatore, istruzioni per l'uso, tubo flessibile per la condensa da 2 m, set per il montaggio a parete, spina Schuko non inclusa.

*Ci riserviamo il diritto di discostarci dai dati tecnici !*

## Altro:

### **Dichiarazione di garanzia:**

A prescindere dai diritti di garanzia previsti dalla legge, il produttore concede una garanzia in conformità alle leggi del vostro Paese, ma di almeno 1 anno (in Germania 2 anni per i privati). La garanzia decorre dalla data di vendita dell'apparecchio all'utente finale. La garanzia copre solo i difetti imputabili a difetti di materiale o di fabbricazione.

sono.

Le riparazioni in garanzia possono essere effettuate solo da un centro di assistenza clienti autorizzato. A La ricevuta di acquisto originale (con la data di acquisto) deve essere allegata alla richiesta di garanzia.

Sono esclusi dalla garanzia:

- Normale usura
- Uso improprio, ad esempio sovraccarico dell'apparecchio o accessori non autorizzati.
- Danni dovuti a influssi esterni, all'uso della forza o a oggetti estranei
- Danni causati dall'inosservanza delle istruzioni per l'uso, ad esempio il collegamento a una tensione di rete non corretta o l'inosservanza delle istruzioni per l'installazione.
- Apparecchiature completamente o parzialmente smontate

## Conformità:

Il deumidificatore è stato testato ed è stato prodotto in conformità alle seguenti norme (di sicurezza):

### Naturalmente con conformità CE e conformità EMC.

Conformità CE (LVD) testata secondo: EN 60335-1:2012+A11+A13+A1+A14+A2+A15+A16  
EN IEC 60335-2-40:2023+A11  
EN 62233:2008

Conformità EMC testata secondo: EN IEC 55014-1:2021  
EN IEC 55014-2:2021  
EN IEC 61000-3-2:2019+A1:2021  
EN 61000-3-3:2013+A1:2019+A2:2021

Conformità RED testata secondo: EN 300328 V 2.2.2:2019  
EN IEC 62311:2020  
EN 301489-1 V 2.2.3:2019  
EN 301489-17 V 3.2.4:2020  
EN IEC 55014-1:2021  
EN IEC 55014-2:2021  
EN IEC 61000-3-2:2019+A1  
EN 61000-3-3:2013+A1+A2  
EN 60335-1:2012+A11+A13+A1+A14+A2+A15+A16  
EN IEC 60335-2-40:2023+A11  
EN 62233:2008+AC  
EN 18031-1:2024

- Salute e sicurezza in conformità con l'articolo 3.1 a)
- Compatibilità elettromagnetica, Articolo 3.1 b)
- Uso efficiente dello spettro radio Articolo 3, paragrafo 2
- Protezione della rete ai sensi dell'articolo 3.3 d)

### Smaltimento corretto di questo prodotto:



All'interno dell'UE, questo simbolo indica che questo prodotto non deve essere smaltito con i rifiuti domestici. I vecchi apparecchi contengono preziosi materiali riciclabili che dovrebbero essere riciclati. Inoltre, l'ambiente e la salute umana non devono essere danneggiati da uno smaltimento incontrollato dei rifiuti. Pertanto, si prega di smaltire i vecchi apparecchi attraverso sistemi di raccolta adeguati o di inviare l'apparecchio al luogo in cui è stato acquistato per lo smaltimento. Questo provvederà a riciclare l'apparecchio.

Ci auguriamo che l'utilizzo di questo dispositivo sia piacevole

*Il vostro Aktobis AG*

**Conservare queste istruzioni per l'uso in un luogo sicuro !**